

NIEDŹWIEDŹ-LOCK Sp.j.

Producent Dystrybutor: ul. Przemysłowa 6, 62-030 Luboń, tel.: 061 8 933 910, fax 061 8 933 933

Instrukcja montażu blokady w samochodzie – MAZDA 3 (5 i 6 biegów, od 2009)

Nr 1370K
1/2



1



2



3



4

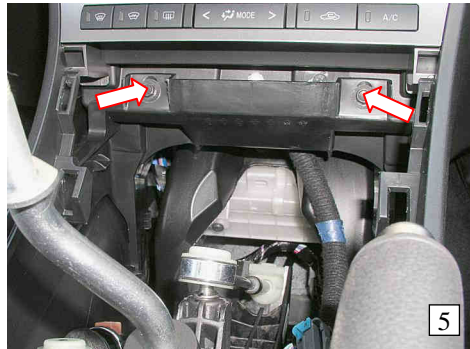

5



6

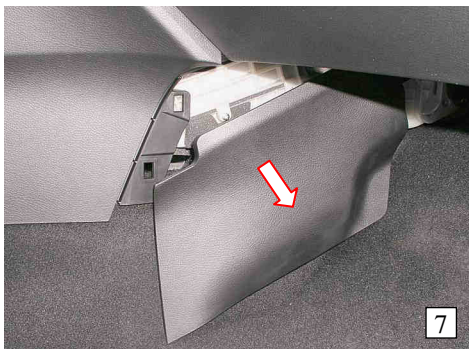

7



8

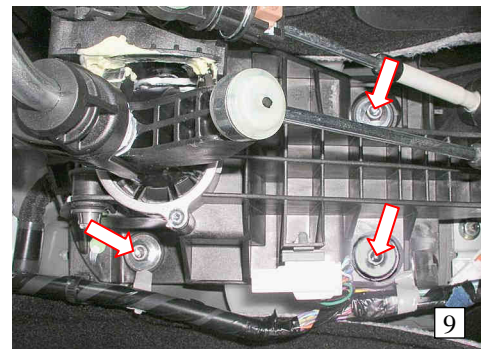

9

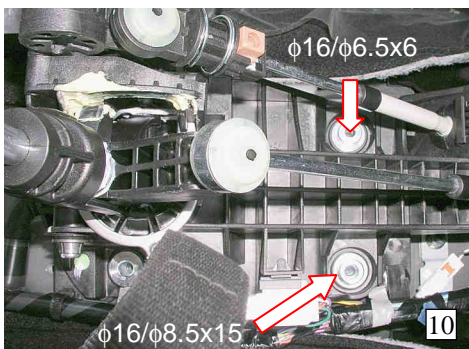

10

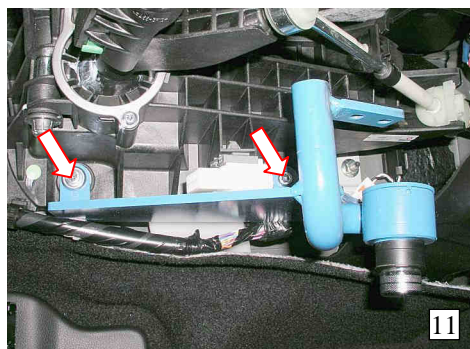

11



12

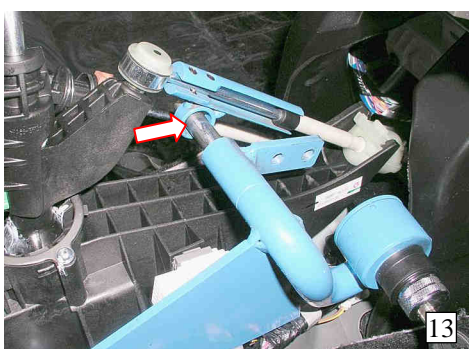

13

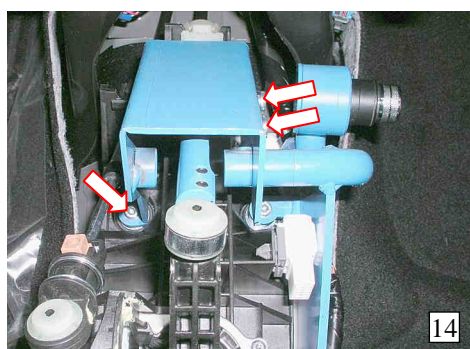

14



15



Instrukcja montażu blokady w samochodzie –

MAZDA 3

(5 i 6 biegów, od 2009)

Nr 1370K

2 / 2

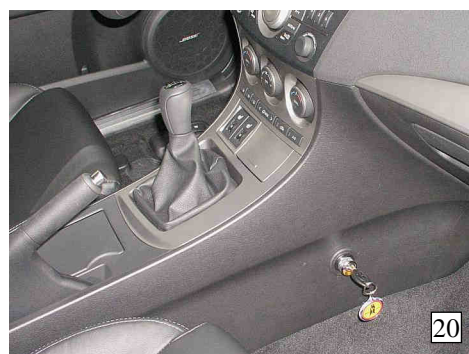
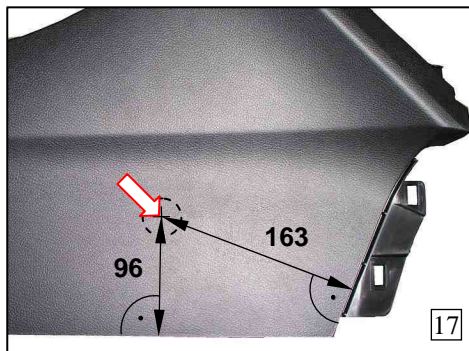
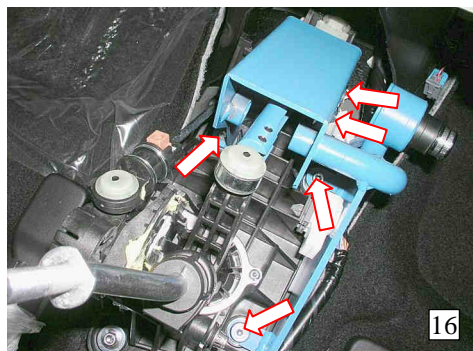

Opis montażu blokady:

1. Zdemontować elementy konsoli (odkręcić gałkę dźwigni zmiany biegów) [fot. 2 ÷ 8].
2. Odkręcić trzy oryginalne śruby mocujące mechanizm dźwigni zmiany biegów (dwie po stronie pasażera i jedną z przodu, po stronie kierowcy) [fot. 9].
3. Z przodu, w miejscach po wykręconych śrubach ustawić podkładki dystansowe, jak pokazano na fotografii 10.
4. Z ramki blokady zdemontować osłonę odkręcając dwie śruby zrywalne.
5. Na podkładkę dystansową i na mechanizm dźwigni położyć ramkę blokady zamkiem po stronie pasażera. Całość wstępnie zamocować do płyty podłogowej z przodu śrubą zrywalną M6x45 i z tyłu śrubą zrywalną M6x35 z podkładką. **UWAGA!** Śrub zrywalnych nie zrywać [fot. 11].
6. **Dźwignię zmiany biegów ustawić w pozycji „bieg wsteczny” (R).**
7. Na cięgno główne założyć łapkę blokującą i zamocować lekko wkrętami dociskowymi [fot. 12].
8. Wkrętami dociskowymi ustalić położenie łapki blokującej tak, by po **wciśnięciu zamka blokady do wyczuwalnego oporu i obróceniu wciśniętego zamka w prawo, do momentu zatrzaśnięcia się zapadki** bolec blokujący swobodnie przechodził przez tulejkę łapki blokującej (dźwignia zmiany biegów ustawiona w pozycji „R”) [fot. 13].
9. Zamocować osłonę: dwoma śrubami zrywalnymi do ramki blokady i od strony pasażera, na podkładce dystansowej śrubą zrywalną wraz mechanizmem dźwigni zmiany biegów do płyty podłogowej. **UWAGA!** Śrub zrywalnych nie zrywać [fot. 14].
10. Sprawdzić prawidłowość blokowania i odblokowywania oraz pracę dźwigni zmiany biegów po jej odblokowaniu [fot. 15].
11. Zdemontować osłonę. Dokręcić wkręty dociskowe łapki blokującej i rozwiercić ich gniazda sześciokątne.
12. Zamontować osłonę. Zerwać wszystkie śruby zrywalne [fot. 16].
13. Kilkakrotnie sprawdzić skuteczność blokowania i odblokowywania.
14. Według wymiarów pokazanych na fotografii 17, na bocznej ścianie konsoli od strony pasażera wyznaczyć orientacyjne położenie osi otworu pod zamek blokady.
15. Na podstawie wyznaczonego punktu wykonać w ścianie konsoli wstępny otwór $\phi 3$ [fot. 18].
16. Sprawdzić prawidłowość położenia wstępnego otworu $\phi 3$ względem osi zamka blokady.
17. Według wstępnego otworu $\phi 3$, wiertłem specjalnym wykonać w ścianie konsoli otwór $\phi 33$ pod zamek blokady [fot. 19].
18. Zamontować elementy konsoli. W wykonanym otworze umieścić kółko wykończeniowe [fot. 20].
19. Kilkakrotnie sprawdzić prawidłowość blokowania i odblokowania.

Data wydania: 25.09.2009.



Wielki Złoty Medal
MTP
SECUREX '97
Motoryzacji '98
SECUREX 2004

