

Krótki Przewodnik

Niniejszy Krótki Przewodnik zawiera skrócony opis wykorzystania wybranych funkcji, w które wyposażona jest Twoja Mazda CX-3.

Podstawowe wyposażenie związane z bezpieczeństwem	1
Poznaj swoją Mazdę	2
Podczas jazdy	5
Komfort wnętrza	23
Obsługa i konserwacja	24
W razie awarii	26

Znaczenie symboli użytych w Krótkim Przewodniku jest następujące:



Szczegółowe wyjaśnienia dotyczące wybranych informacji.

Podstawowe wyposażenie związane z bezpieczeństwem

Regulacja siedzenia

W przypadku ręcznie oraz elektrycznie regulowanych siedzeń dostępne są następujące funkcje.

- ① Przesuwanie siedzenia
- ② Regulacja wysokości (siedzenie kierowcy)
- ③ Regulacja pochylecia oparcia

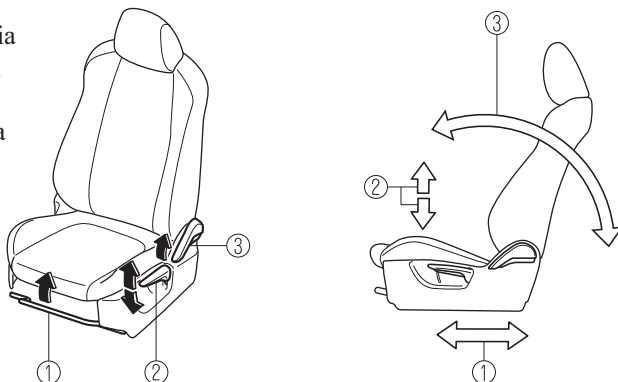

Zaglówki

Aby podnieść zagłówek, pociągnij go do góry aż do żądanej pozycji.

Aby opuścić zagłówek, naciśnij przycisk blokady, a następnie naciśnij zagłówek w dół.

Ustaw zagłówek tak, aby jego środkowa część znajdowała się mniej więcej na wysokości uszu pasażera.

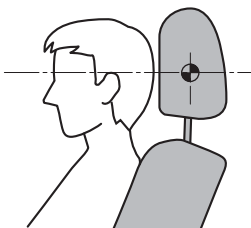

Przednie siedzenie

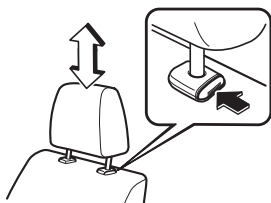

Tylne siedzenie skrajne

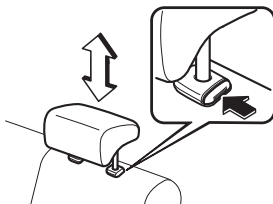

Tylne siedzenie środkowe

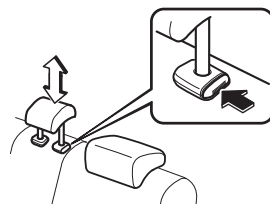

Poznaj swoją Mazdę

Zasięg działania

Zaawansowany system zdalnego otwierania działa tylko wtedy, gdy klucz znajduje się w obszarze zasięgu działania systemu lub w samochodzie.

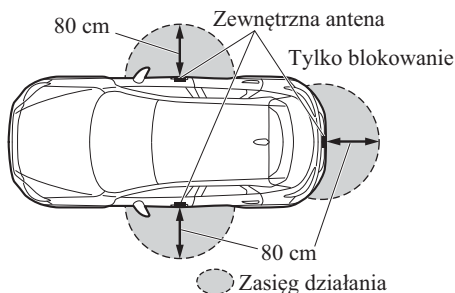

Blokowanie, odblokowywanie drzwi Przyciskiem Żądania

Posiadając przy sobie klucz zaawansowany można zablokować lub odblokować wszystkie drzwi i pokrywę bagażnika, naciskając przycisk żądania w klamce drzwi przednich. Przycisk żądania na pokrywie bagażnika może być używany wyłącznie w celu zablokowania wszystkich drzwi i pokrywy bagażnika.

Przednie drzwi



Pokrywa bagażnika (Tylko blokowanie)

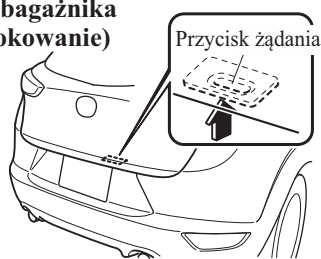

Regulacja kierownicy

1. Zatrzymaj samochód, pociągnij w dół dźwignię odblokowania znajdującą się pod kolumną kierownicy.
2. Pochyl kierownicę i/lub wyreguluj wysunięcie do żądanej pozycji, naciśnij dźwignię w górę, aby zablokować kolumnę kierownicy.
3. Po wyregulowaniu spróbuj przesunąć kierownicę do góry i w dół, aby przed rozpoczęciem jazdy upewnić się, czy jest właściwie zablokowana.

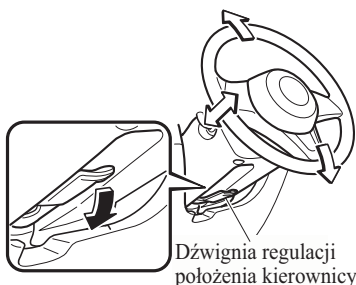

Lusterka zewnętrzne

1. Obróć w lewo lub prawo przełącznik regulacji lusterka, aby wybrać lusterko lewe lub prawe.
2. Naciśnij przełącznik regulacji lusterka w odpowiednim kierunku.

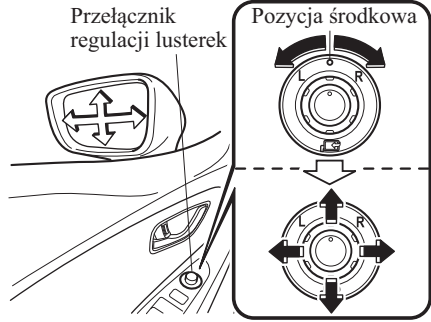

Obsługa szyb sterowanych elektrycznie

Szyby pasażerów można opuścić lub podnieść za pomocą głównych włączników podnośników szyb, znajdujących się w drzwiach kierowcy. Aby opuścić szybę do żądanej pozycji, naciśnij lekko włącznik podnośnika szyby. Aby podnieść szybę do żądanej pozycji, pociągnij lekko włącznik.

Główne włączniki podnośników szyb

Szyba kierowcy

Tylna lewa szyba

Szyba przedniego pasażera

Tylna prawa szyba

Zamykanie

Otwieranie



Poznaj swoją Mazdę

Wymogi dotyczące paliwa i Pojemności

SKYACTIV-G 2.0

Paliwo	Liczba oktanowa	Pojemność
Benzyna bezołowiowa (zgodna z normą EN 228 i w ramach normy E10)*1	95 lub wyższa	2WD: 48,0 l 4WD: 44,0 l
Zwykła benzyna bezołowiowa	92 lub wyższa	
	90 lub wyższa	

*1 Europa

SKYACTIV-D 1.5

Paliwo	Pojemność
Twój samochód będzie pracować optymalnie przy zasilaniu olejem napędowym, zgodnym ze specyfikacją EN590 lub porównywalnym.	2WD: 48,0 l 4WD: 44,0 l

Podczas uzupełniania zbiornika wlewaj przynajmniej 10 litrów paliwa.

Pokrywa wlewu paliwa i korek

Pokrywa wlewu paliwa

Aby otworzyć, pociągnij dźwignię otwierania pokrywy wlewu paliwa.

Korek wlewu paliwa

Aby zdjąć korek wlewu paliwa, odkręć go w kierunku przeciwnym do ruchu wskazówek zegara. Zamocuj wyjęty korek na wewnętrznej części pokrywy wlewu paliwa.

Aby założyć korek wlewu paliwa, zakręć go w kierunku zgodnym z ruchem wskazówek zegara do momentu usłyszenia kliknięcia.

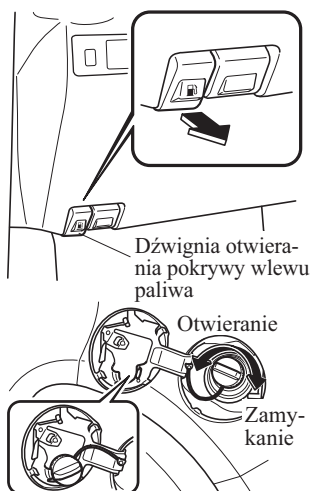

Uruchamianie silnika

1. Upewnij się, czy hamulec postojowy jest włączony.
2. Trzymaj naciśnięty pedał hamulca do momentu całkowitego uruchomienia silnika.
3. **(Manualna skrzynia biegów)**
Trzymaj naciśnięty pedał sprzęgła do momentu całkowitego uruchomienia silnika.

(Automatyczna skrzynia biegów)

Ustaw dźwignię zmiany biegów w pozycji (P).
Jeżeli musisz ponowić uruchomienie silnika, gdy samochód porusza się, ustaw dźwignię w pozycji neutralnej (N).

4. Naciśnij przycisk Start po włączeniu się zarówno lampki sygnalizacyjnej klucza (zielonej) w zestawie wskaźników jak i diody sygnalizacyjnej (zielonej) w przycisku Start.

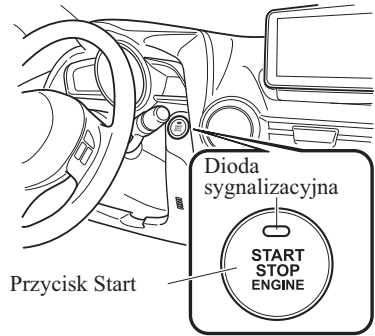

(SKYACTIV-D 1.5)

- Silnik nie uruchomi się, jeśli lampka sygnalizacyjna świec żarowych nie wyłączy się.
- Podczas uruchamiania silnika nie puszczaj pedału hamulca do momentu, w którym lampka sygnalizacyjna świec żarowych w zestawie wskaźników nie wyłączy się, a silnik nie uruchomi się po naciśnięciu przycisku Start.
- Jeśli pedał hamulca zostanie puszczony, zanim silnik uruchomi się, wciśnij pedał hamulca ponownie i naciśnij przycisk Start, aby uruchomić silnik.
- Jeśli włącznik zapłonu zostanie pozostawiony w położeniu ON przez dłuższy okres czasu bez uruchomienia silnika po podgrzaniu świec żarowych, może mieć miejsce ponowne ich podgrzanie, co spowoduje włączenie się lampki sygnalizacyjnej świec żarowych.



Obsługa funkcji i-stop

Funkcja i-stop automatycznie zatrzymuje pracę silnika na czas postoju samochodu na skrzyżowaniu lub w korku, po czym automatycznie uruchamia go ponownie, aby wznowić jazdę. Dzięki temu systemowi zostaje obniżone zużycie paliwa, ograniczona emisja gazów spalinowych i wyeliminowany hałas silnika pracującego na biegu jałowym, kiedy samochód stoi.

Wyłączanie i włączanie silnika przez funkcję i-stop

UWAGA

- Lampka sygnalizacyjna funkcji i-stop (zielona) włącza się w następujących okolicznościach:
 - Po zatrzymaniu pracy silnika przez funkcję i-stop.
 - **(Modele spoza Europy)**
Warunki zatrzymania pracy silnika przez funkcję i-stop zostają spełnione, gdy jazda samochodem jest kontynuowana.

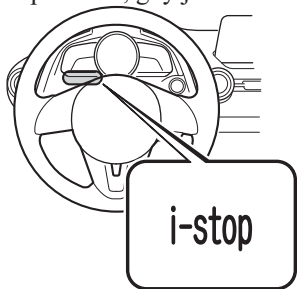

- Lampka sygnalizacyjna funkcji i-stop (zielona) wyłącza się po ponownym uruchomieniu się silnika.

Manualna skrzynia biegów

1. Zatrzymaj samochód, wciskając pedał hamulca, a następnie pedał przyspieszenia.
2. Podczas wciskania pedału sprzęgła ustaw dźwignię zmiany biegów w położeniu neutralnym. Funkcja i-stop zatrzymuje pracę silnika po zwolnieniu pedału sprzęgła.
3. Silnik ponownie uruchamia się automatycznie po naciśnięciu pedału sprzęgła.

Automatyczna skrzynia biegów

1. Funkcja i-stop zatrzymuje pracę silnika po wciśnięciu pedału hamulca podczas jazdy (nie dotyczy jazdy, gdy dźwignia zmiany biegów znajduje się w trybie R lub M, tryb stałego drugiego biegu) i zatrzymaniu samochodu.
2. Silnik ponownie uruchamia się automatycznie po zwolnieniu pedału hamulca, jeśli dźwignia zmiany biegów znajduje się w pozycji D lub M (nie w trybie stałego drugiego biegu).
3. Gdy dźwignia zmiany biegów znajduje się w pozycji N lub P, silnik nie uruchomi się ponownie po zwolnieniu pedału hamulca. Silnik uruchomi się ponownie, jeśli pedał hamulca zostanie ponownie wciśnięty lub dźwignia zmiany biegów zostanie przesunięta w pozycję D, M (nie w trybie stałego drugiego biegu) lub w pozycję R. (Ze względów bezpieczeństwa zawsze trzymaj wciśnięty pedał hamulca podczas posługiwania się dźwignią zmiany biegów, gdy funkcja i-stop spowodowała wyłączenie silnika).

Wyłącznik funkcji i-stop

Po naciśnięciu wyłącznika aż do usłyszenia sygnału dźwiękowego funkcja i-stop zostaje wyłączona, a w zestawie wskaźników włącza się lampka ostrzegawcza funkcji i-stop (pomarańczowa). Po ponownym naciśnięciu wyłącznika aż do usłyszenia sygnału dźwiękowego funkcja i-stop zostaje włączona, a w zestawie wskaźników gaśnie lampka ostrzegawcza funkcji i-stop (pomarańczowa).

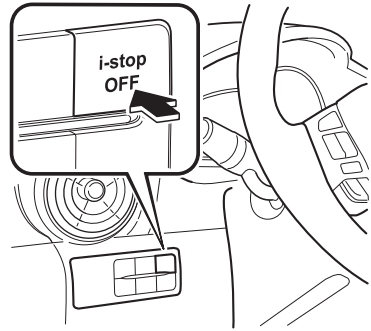

Lampka sygnalizacyjna funkcji i-stop (zielona)/Lampka ostrzegawcza funkcji i-stop (pomarańczowa)

Lampka sygnalizacyjna funkcji i-stop (zielona)

i-stop

- Po zatrzymaniu pracy silnika przez funkcję i-stop.
- **(Modele spoza Europy)**
Warunki zatrzymania pracy silnika przez funkcję i-stop zostają spełnione, gdy jazda samochodem jest kontynuowana.

Lampka ostrzegawcza funkcji i-stop (pomarańczowa)

i-stop

- Lampka ta włącza się, gdy włącznik zapłonu zostaje ustawiony w pozycji ON, a gaśnie po uruchomieniu silnika.
- Lampka ta włącza się w momencie naciśnięcia wyłącznika funkcji i-stop i wyłączenia systemu.

Sygnal ostrzegawczy funkcji i-stop

Jeśli drzwi po stronie kierowcy zostaną otwarte, gdy silnik został zatrzymany przez działanie funkcji i-stop, emitowany jest sygnał dźwiękowy powiadamiający kierowcę, że silnik nie pracuje, ale w każdej chwili może zostać uruchomiony. Sygnał ten ustaje po zamknięciu drzwi.



Wyświetlacz Head-up

OSTRZEŻENIE

Ustaw jasność lub pozycję wyświetlacza, zwracając jednocześnie uwagę na bezpieczną jazdę:

Jeśli nie zachowujesz ostrożności podczas jazdy, próbując dokonać regulacji, możesz doprowadzić do niespodziewanego wypadku.

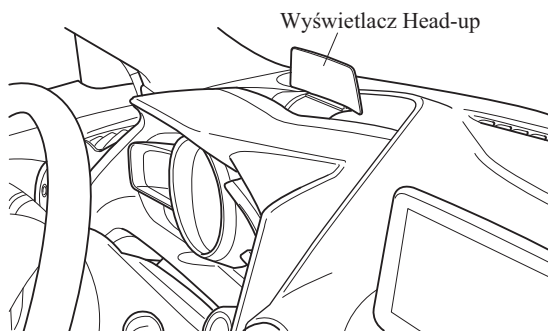

Lampki ostrzegawcze/sygnalizacyjne

W zestawie wskaźników wyświetlane są niektóre lampki ostrzegawcze/sygnalizacyjne. W razie wystąpienia tego typu sytuacji, sprawdź na wyświetlaczu zestawu wskaźników (typ A), jakie jest znaczenie poszczególnych ostrzeżeń.

	Pikto-gram	Lampki ostrzegawcze/sygnalizacyjne
1		Główna lampka ostrzegawcza
2		Lampka ostrzegawcza układu hamulcowego
3		Lampka ostrzegawcza systemu ABS
4		Lampka ostrzegawcza układu ładowania akumulatora
5		Lampka ostrzegawcza oleju silnika
6		Lampka ostrzegawcza usterki silnika (Check Engine)
7		Lampka ostrzegawcza wysokiej temperatury płynu chłodzenia silnika (czerwona)/Lampka sygnalizacyjna niskiej temperatury płynu chłodzenia silnika (niebieska)
8		Lampka ostrzegawcza funkcji i-stop (pomarańczowa)/Lampka sygnalizacyjna funkcji i-stop (zielona)
9		Lampka ostrzegawcza automatycznej skrzyni biegów
10		Ostrzeżenie/Lampka ostrzegawcza napędu na 4 koła 4WD
11		Lampka sygnalizacyjna awarii układu wspomagania kierownicy
12		Lampka ostrzegawcza układu poduszek powietrznych/systemu napinaczy pasów bezpieczeństwa
13		Lampka ostrzegawcza niskiego poziomu paliwa
14		Lampka ostrzegawcza pasa bezpieczeństwa (siedzenie przednie)
15		Lampka ostrzegawcza pasa bezpieczeństwa (czerwona)/Lampka sygnalizacyjna pasa bezpieczeństwa (zielona) (Siedzenie tylne)
16		Lampka ostrzegawcza niezamkniętych drzwi
17		Lampka ostrzegawcza przekroczenia prędkości 120 km/h
18		Lampka ostrzegawcza niskiego poziomu płynu spryskiwaczy
19		Lampka ostrzegawcza systemu monitorowania ciśnienia w oponach
20		Lampka ostrzegawcza KLUZKA (czerwona)/Lampka sygnalizacyjna KLUZKA (zielona)
21		Lampka ostrzegawcza systemu SBS/SCBS (pomarańczowa)/Lampka sygnalizacyjna systemu SBS/SCBS (czerwona)
22		Lampka ostrzegawcza systemu ostrzegania przed niezamierzoną zmianą pasa ruchu (LDWS)

	Pikto-gram	Lampki ostrzegawcze/sygnalizacyjne
23		Lampka ostrzegawcza (pomarańczowa)/sygnalizacyjna (zielona) systemu automatycznego przełączania świateł drogowych na mijania i odwrotnie (HBC)
24		Lampka ostrzegawcza reflektora LED
25		Lampka ostrzegawcza aktywnego tempomatu MRCC (pomarańczowa)/Lampka sygnalizacyjna aktywnego tempomatu MRCC (zielona)
26		Lampka sygnalizacyjna wyłączenia systemu monitorowania martwego pola (BSM)
27		Lampka sygnalizacyjna wyłączenia systemu ostrzegania przed niezamierzoną zmianą pasa ruchu (LDWS)
28		Lampka sygnalizacyjna świeć żarowych
29		Ostrzeżenie dotyczące Filtra Cząstek Stałych
30		Lampka sygnalizacyjna obsługi okresowej
31		Lampka sygnalizacyjna systemu TCS/DSC
32		Lampka sygnalizacyjna wyłączenia systemu TCS
33		Lampka sygnalizacyjna wyłączenia systemu SBS/SCBS
34		Lampka ostrzegawcza funkcji i-ELOOP (pomarańczowa)/Lampka sygnalizacyjna funkcji i-ELOOP (zielona)
35		Wskazanie pozycji dźwigni zmiany biegów
36		Lampka sygnalizacyjna świateł drogowych
37		Lampki sygnalizacyjne kierunkowskazów/świateł awaryjnych
38		Lampka sygnalizacyjna systemów zabezpieczania przed kradzieżą
39		Główna lampka sygnalizacyjna tempomatu (pomarańczowa)/Lampka włączenia tempomatu (zielona)
40		Główna lampka sygnalizacyjna regulowanego ogranicznika prędkości (pomarańczowa)/Lampka sygnalizacyjna ustawienia regulowanego ogranicznika prędkości (zielona)
41		Lampka sygnalizacyjna wyboru trybu
42		Lampka sygnalizacyjna włączonych świateł
43		Lampka sygnalizacyjna przednich świateł przeciwmgielnych
44		Lampka sygnalizacyjna tylnego światła przeciwmgielnego



Podczas jazdy

Sterowanie automatyczną skrzynią biegów

Przycisk zwalniania blokady dźwigni zmiany biegów (lock-release)

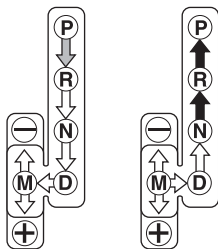
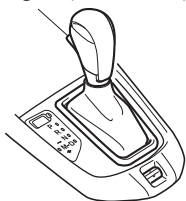

Posługiwanie się dźwignią:

	Wskazuje, że musisz nacisnąć pedał hamulca oraz przytrzymać przycisk zwalniania blokady dźwigni zmiany biegów, aby przesunąć dźwignię (włącznik zapłonu musi znajdować się w pozycji ON).
	Wskazuje, że dźwignia wybierania biegów może być przełączona dowolnie do każdej pozycji.
	Wskazuje, że musisz przytrzymać przycisk zwalniania blokady dźwigni zmiany biegów, aby przestawić dźwignię.

Wybór trybu jazdy

Wybór trybu jazdy jest to funkcja, która pozwala na przełączanie trybu jazdy samochodu. W przypadku wybrania trybu Sport reakcja samochodu na sterowanie pedałem przyspieszenia jest wzmocniona. Użyj trybu Sport, gdy wymagasz od samochodu szybszej reakcji, np. podczas włączania się do ruchu na drodze ekspresowej lub przy wyprzedzaniu.

Przełącznik wyboru trybu jazdy

1. Pchnij przełącznik wyboru trybu jazdy w stronę oznaczenia **SPORT** (do przodu), aby wybrać tryb Sport.
2. Pociągnij przełącznik wyboru trybu jazdy w stronę oznaczenia **—** (do tyłu), aby wyłączyć tryb Sport.

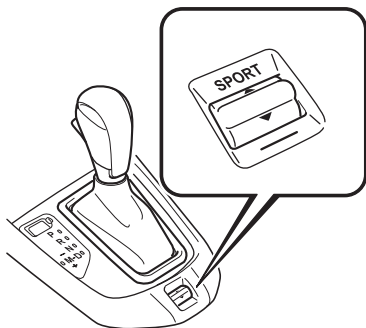

Lampka sygnalizacyjna wyboru trybu

SPORT

W przypadku wybrania trybu Sport w zestawie wskaźników włącza się lampka sygnalizacyjna wybranego trybu jazdy.

Sterowanie światłami przednimi

Bez automatycznego włączania świateł

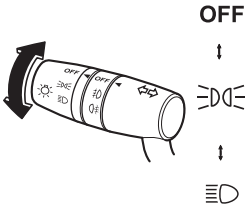

Z automatycznym włączaniem świateł

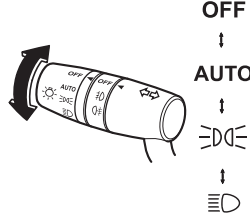

Sterowanie wycieraczkami

Z cyklem przerywanym

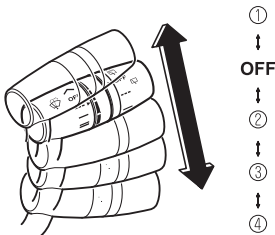

Ze sterowaniem automatycznym

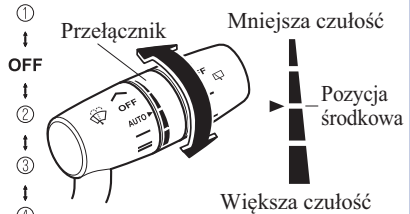
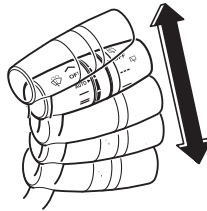

Pozycja włącznika świateł	Tryb pracy wycieraczek
①	Pojedynczy cykl (mgła)
OFF	Zatrzymane
②	Cykl przerywany działania wycieraczek Automatyczne sterowanie wycieraczek
③	Niska prędkość
④	Wysoka prędkość

Gdy dźwignia wycieraczek znajduje się w pozycji **AUTO**, czujnik deszczu wykrywa ilość wody na przedniej szybie i włącza lub wyłącza wycieraczki automatycznie.

i-ACTIVSENSE

i-ACTIVSENSE to zbiorcze określenie serii zaawansowanych systemów dbających o bezpieczeństwo i wspomagających kierowcę podczas jazdy, które do swego działania wykorzystują kamerę FSC oraz czujniki radarowe.

Obejmują one systemy bezpieczeństwa czynnego oraz systemy bezpieczeństwa chroniące przed zderzeniem.

Systemy te zaprojektowano jako elementy asystujące kierowcy w bezpieczniejszej jeździe, poprzez ograniczanie jego obciążenia psychicznego i fizycznego, a także pomagające uniknąć kolizji lub przynajmniej złagodzić jej skutki. Jednak, ponieważ każdy system ma pewne ograniczenia, należy zawsze ostrożnie prowadzić samochód i nie polegać wyłącznie na działaniu systemów.

Technologia bezpieczeństwa czynnego

Technologia bezpieczeństwa aktywnego (Active Safety Technology) sprzyja bezpieczniejszej jeździe, pomagając kierowcy rozpoznawać potencjalne zagrożenia i zapobiegać wypadkom.

Systemy wspierające świadomość kierowcy

Widoczność nocą

- System adaptacyjnego doświetlania zakrętów (AFS)
- System automatycznego przełączania świateł drogowych na mijania i odwrotnie (HBC)

Wykrywanie z przodu/z tyłu

- System ostrzegania przed niezamierzoną zmianą pasa ruchu (LDWS)
- System monitorowania martwego pola (BSM)

Rozpoznawanie odległości między pojazdami

- System rozpoznawania odległości od poprzedzającego pojazdu (DRSS)

Wykrywanie przeszkody z tyłu podczas wyjeżdżania z miejsca parkingowego

- System monitorujący ruch poprzeczny przy cofaniu (RCTA)

System wspierający kierowcę

Odległość między pojazdami

- Aktywny tempomat (MRCC)

Kontrola prędkości

- Regulowany ogranicznik prędkości

Technologia ochrony przed zderzeniem

Technologię ochrony przed zderzeniem zaprojektowano, by wspierać kierowcę w zapobieganiu kolizjom (w sytuacjach, w których można ich uniknąć) lub w łagodzeniu ich skutków.

Ograniczanie szkód kolizyjnych przy niskim zakresie prędkości samochodu

Jazda do przodu

- System wspomagający hamowanie (zapobiegający kolizjom przy małej prędkości) SCBS (Smart City Brake Support)

Ograniczanie szkód kolizyjnych przy średnio-wysokim zakresie prędkości samochodu

- System inteligentnego wspomagania hamowania SBS (Smart Brake Support)



Aktywny tempomat (System MRCC)

Zadaniem aktywnego tempomatu (MRCC) jest stałe kontrolowanie prędkości pojazdu przy użyciu czujnika radarowego wykorzystywanego do wykrywania odległości od poprzedzającego pojazdu, tak aby kierowca nie musiał korzystać z pedałów przyspieszenia i hamulca.

Ponadto, jeśli Twój samochód zaczyna zbliżać się do pojazdu poprzedzającego, ponieważ - przykładowo - pojazd ten nagle zahamował, wówczas emitowany jest sygnał ostrzegawczy i jednocześnie na wyświetlaczu pojawia się ostrzeżenie powiadamiające użytkownika o zachowaniu dostatecznej odległości pomiędzy samochodami.

Możliwe zakresy ustawienia prędkości są następujące:

- **(Modele europejskie)**

Okolo 30 km/h do 200 km/h

- **(Modele spoza Europy)**

Okolo 30 km/h do 145 km/h

Korzystaj z aktywnego tempomatu (MRCC) na drogach ekspresowych i autostradach, na których nie jest wymagane częste przyspieszanie i zwalnianie.

OSTRZEŻENIE

Nie polegaj całkowicie na działaniu aktywnego tempomatu (MRCC) i zawsze prowadź ostrożnie samochód:

Działanie aktywnego tempomatu (MRCC) pod względem zdolności do wykrywania pojazdów z przodu jest ograniczone w zależności od warunków pogodowych i drogowych.

Ponadto system ten może nie być w stanie wystarczająco zahamować samochodem w celu uniknięcia uderzenia pojazdu poprzedzającego, jeśli tamten nagle zahamuje lub inny pojazd znajdzie się na pasie ruchu, co może doprowadzić do wypadku. Sprawdź, czy otoczenie jest bezpieczne i zwróć wystarczającą uwagę na odległość pomiędzy Twoim samochodem, a pojazdami poruszającymi się przed nim i za nim.

Nie korzystaj z systemu MRCC w następujących miejscach.

W przeciwnym razie można doprowadzić do wypadku:

- *Jazda po drogach o ostrych zakrętach, dużym natężeniu ruchu lub drogach wymagających powtarzanego i częstego przyspieszania.*
- *Podczas wjeżdżania na węzeł drogowy i Miejsca Obsługi Podróżnych.*
- *Jazda po drogach śliskich, na przykład pokrytych lodem lub śniegiem.*
- *Długi zjazd ze wzniesienia.*



Ustawianie aktywnego tempomatu (MRCC)

UWAGA

W wymienionych poniżej przypadkach działanie systemu MRCC jest tymczasowo wyłączane. Jednocześnie lampka sygnalizacyjna (zielona) systemu MRCC gaśnie.

- Naciśnięto przycisk CANCEL lub wciśnięto pedał hamulca.
- Włączony jest hamulec postojowy.
- Dźwignia zmiany biegów znajduje się w położeniu P, N lub R (w przypadku samochodów z manualną skrzynią biegów tylko w położeniu R).
- Prędkość samochodu spada do mniej niż 25 km.
- Działa system DSC, system inteligentnego wspomagania hamowania (SBS) lub system wspomagający hamowanie (zapobiegający kolizjom przy małej prędkości) (SCBS).
- Wykryto usterkę w systemie.

Aktywny tempomat (MRCC) może nie działać w trakcie deszczu, mgły, śniegu lub innych surowych warunków pogodowych, a także w razie zabrudzenia powierzchni atrapy chłodnicy.

Dodatkowe informacje znajdują się w dalszej części instrukcji obsługi.

Wskazania wyświetlacza aktywnego tempomatu (MRCC)

Status ustawień aktywnego tempomatu (MRCC) wskazywany jest na wyświetlaczu w zestawie wskaźników.

O nieprawidłowym funkcjonowaniu systemu lub jego stanie informuje specjalne ostrzeżenie.

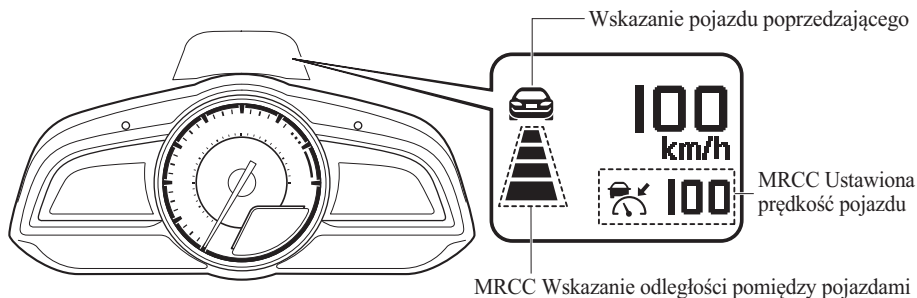

Ustawianie aktywnego tempomatu (MRCC)

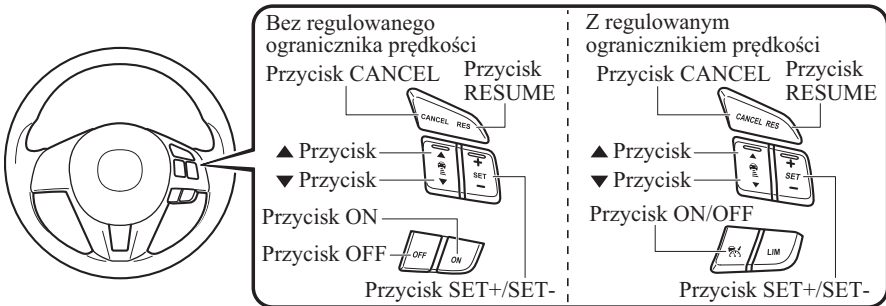

Gdy wciśnięty jest przycisk ON, w trybie kontroli prędkości można ustawić odległość między pojazdami oraz prędkość samochodu. Wskazanie aktywnego tempomatu (MRCC) znajduje się na wyświetlaczu w zestawie wskaźników.

Jak ustawić prędkość

1. Dostosuj prędkość samochodu do żądanej korzystając z pedału przyspieszenia.
2. Kontrola prędkości zaczyna się po wciśnięciu przycisku SET+ lub SET -.

Wówczas wyświetlana jest ustawiona prędkość i przedstawiona za pomocą białych linii odległość między pojazdami.











Status podróży	Podróż ze stałą prędkością	Podróż z prędkością kontrolowaną
Wyświetlacz	 100 km/h  100	 100 km/h  100



Ustawianie aktywnego tempomatu (MRCC)

Jak ustawić odległość pomiędzy pojazdami podczas podróży z kontrolowaną prędkością

Każdorazowe naciśnięcie przycisku ▲ powoduje skrócenie ustawianej odległości. Aby ustawić większą odległość między pojazdami, należy nacisnąć przycisk ▼. Możliwe są 4 poziomy ustawienia odległości między pojazdami: długa, średnia, krótka i bardzo krótka.

Odległość między pojazdami (przy prędkości samochodu wynoszącej 80 km/h)	Długa (około 50 m)	Średnia (około 40 m)	Krótka (około 30 m)	Bardzo krótka (około 25 m)
Wskazanie na wyświetlaczu	  100 km/h  100	  100 km/h  100	  100 km/h  100	  100 km/h  100

Zmiana ustawionej prędkości pojazdu

Zmiana ustawionej prędkości pojazdu za pomocą przycisku SET + / SET -

Naciśnij i przytrzymaj przycisk SET + lub SET -, aby zwiększyć prędkość pojazdu o 10 km/h.

Ustawioną prędkość pojazdu można również zwiększać o 1 km/h (Modele europejskie) lub o 5 km/h (Modele spoza Europy), naciskając i puszczając szybko przycisk SET + lub SET -.

Przyspieszanie z zastosowaniem pedału przyspieszenia

Naciśnij pedał przyspieszenia oraz wciśnij i puść przycisk SET + lub SET - przy żądanej prędkości. Jeśli przycisk nie może być naciśnięty, system powraca do prędkości ustawionej jak tylko zdejmiesz nogę z pedału przyspieszenia.

Ostrzeżenie o bliskiej odległości

Jeśli Twój samochód nagle zbliża się do pojazdu poprzedzającego, ponieważ tamten nagle zahamował, a Ty podróżujesz z ustawioną kontrolą prędkości, wówczas uaktywniany jest sygnał ostrzegawczy a na wyświetlaczu pojawia się ostrzeżenie.

Sprawdź zawsze, czy otoczenie jest bezpieczne i naciskaj na pedał hamulca, zachowując bezpieczną odległość od pojazdu z przodu. Ponadto zawsze zachowuj bezpieczną odległość od pojazdu za Twoim samochodem.

BRAKE !

System wspomagający hamowanie (zapobiegający kolizjom przy małej prędkości) SCBS (Smart City Brake Support)

System wspomagający hamowanie (zapobiegający kolizjom przy małej prędkości) (SCBS) to system, który zaprojektowano, aby ograniczyć uszkodzenia w razie kolizji poprzez sterowanie hamulcami (hamulce SCBS), gdy w czasie jazdy laserowy czujnik systemu (przedni) wykryje obecność pojazdu przed samochodem użytkownika, a system określi, że kolizja z takim pojazdem jest nieunikniona. Uniknięcie kolizji może być również możliwe, gdy prędkość względna pomiędzy Twoim samochodem, a tym jadącym z naprzeciwka jest mniejsza od około 15 km/h.

OSTRZEŻENIE

Nie polegaj całkowicie na Systemie wspomagającym hamowanie (zapobiegającym kolizjom przy małej prędkości) (SCBS):

System SCBS to system, który działa w reakcji na pojazd znajdujący się przed Twoim samochodem. Nie znajduje on zastosowania w przypadku pojazdów jednośladowych ani pieszych.

Nie dokonuj modyfikacji zawieszania:

Jeśli wysokość lub nachylenie samochodu zostaną zmienione, system nie będzie w stanie prawidłowo rozpoznawać samochodów, ani przeszkód z przodu samochodu, powodując tym samym nieprawidłowe lub błędne działanie Systemu wspomagającego hamowanie (zapobiegającego kolizjom przy małej prędkości) (SCBS), co może doprowadzić do wypadku.

UWAGA

System wspomagający hamowanie (zapobiegający kolizjom przy małej prędkości) wykrywa pojazd poprzedzający poprzez emitowanie wiązki laserowej bliskiej podczerwieni i odbieranie wiązki odbijanej przez odbłyśnik pojazdu z przodu, a następnie wykorzystuje ją w zakresie pomiaru. W związku z tym system wspomagający hamowanie (zapobiegający kolizjom przy małej prędkości) (SCBS) może nie zadziałać w następujących okolicznościach:

- Pojazdy ciężarowe niskopłatformowe, pojazdy poruszające się z nadzwyczaj niską prędkością oraz pojazdy o wysokim profilu.
- W złych warunkach pogodowych, takich jak deszcz, mgła oraz śnieg.
- Podczas spryskiwania szyby lub kiedy wycieraczki szyby przedniej nie są używane, mimo iż pada deszcz.
- Szyba przednia jest brudna.
- Kierownica obrócona jest całkowicie w lewo lub w prawo, lub samochód szybko przyspieszył i zbliżył się do pojazdu jadącego przed nim. Dodatkowe informacje znajdują się w dalszej części instrukcji obsługi.



System inteligentnego wspomagania hamowania SBS (Smart Brake Support)

System wspomagania hamowania (SBS) to system, który za pomocą wskaźnika i sygnału ostrzegawczego w zestawie wskaźników powiadamia kierowcę o możliwej kolizji, gdy pojazd jedzie z prędkością około 15 km/h lub szybciej, a czujnik radarowy (przedni) systemu określa, że możliwe jest zderzenie z pojazdem z przodu. Ponadto, jeśli czujnik radarowy (przedni) określi, że kolizja jest nieunikniona, zadaniem systemu automatycznej kontroli hamulców jest ograniczenie uszkodzeń w razie kolizji.

OSTRZEŻENIE

Nie polegaj całkowicie na działaniu systemu SBS i zawsze prowadź ostrożnie samochód:

System inteligentnego wspomagania hamowania (SBS) zaprojektowano wyłącznie w celu ograniczenia uszkodzeń w razie kolizji. Wykrywalność przeszkody jest ograniczona zależnie od przeszkody, warunków pogodowych lub warunków ruchu drogowego.

Sprawdź, czy otoczenie jest bezpieczne i zwróć wystarczającą uwagę na odległość pomiędzy Twoim samochodem, a pojazdami poruszającymi się przed nim i za nim.



System inteligentnego wspomagania hamowania SBS (Smart Brake Support)

UWAGA

System inteligentnego wspomagania hamowania (SBS) może nie zadziałać w następujących okolicznościach:

- Jeśli możliwe jest uderzenie jedynie części samochodu z przodu.
- Samochód jedzie z taką samą prędkością jak pojazd poprzedzający go.
- Naciśnięto pedał hamulca, obrócono kierownicą, przestawiono dźwignię zmiany biegów lub uruchomiono kierunkowskaz.

Dodatkowe informacje znajdują się w dalszej części instrukcji obsługi.

Mimo, iż obiekty uaktywniające system to pojazdy czterokołowe, czujnik radarowy może rozpoznać poniższe obiekty i potraktować je jako przeszkodę, powodując działanie systemu SBS.

- Obiekty na drodze przy rozpoczynającym się zakręcie (łącznie z barierkami i zaspami śnieżnymi).
- Pojazd pojawiający się na przeciwległym pasie przy przejeżdżaniu przez zakręt lub pokonywaniu go.
- Przy przejeżdżaniu przez wąski most, niską lub wąską bramę lub tunel bądź przy wjeżdżaniu do podziemnego parkingu.
- Na drodze znajdują się metalowe przedmioty, wyboje lub elementy wystające.
- Pojazdy jednośladowe, takie jak motocykle i rowery, a także piesi i drzewa.

Dodatkowe informacje znajdują się w dalszej części instrukcji obsługi.

Sygnal ostrzegający o możliwości kolizji

Gdy istnieje prawdopodobieństwo kolizji z innym pojazdem lub przeszkodą z przodu jest emitowany stały sygnał dźwiękowy a na wyświetlaczu pojawia się ostrzeżenie.

BRAKE !



Podczas jazdy

System i-ELOOP

System i-ELOOP to rekuperacyjny układ hamulcowy. Gdy wciskasz pedał hamulca lub korzystasz z hamowania silnikiem, wytwarzana energia kinetyczna jest przekształcana przez generator elektryczny na energię elektryczną, a przekształcona energia elektryczna jest magazynowana w ładowalnym akumulatorze (kondensator i akumulator). Zmagazynowana energia elektryczna jest wykorzystywana do ładowania akumulatora i urządzeń elektrycznych samochodu.

- Alternator o zmiennym napięciu jest wbudowany w generator elektryczny, który przekształca energię kinetyczną na energię elektryczną i może skutecznie generować prąd w zależności od warunków panujących w samochodzie.
- Kondensator jest wykorzystywany do szybkiego magazynowania dużej ilości energii elektrycznej, która może być szybko wykorzystana.
- Będąca elementem tego układu przetwornica DC-DC zmniejsza zmagazynowaną energię elektryczną do napięcia, jakiego wymagają urządzenia elektryczne samochodu.

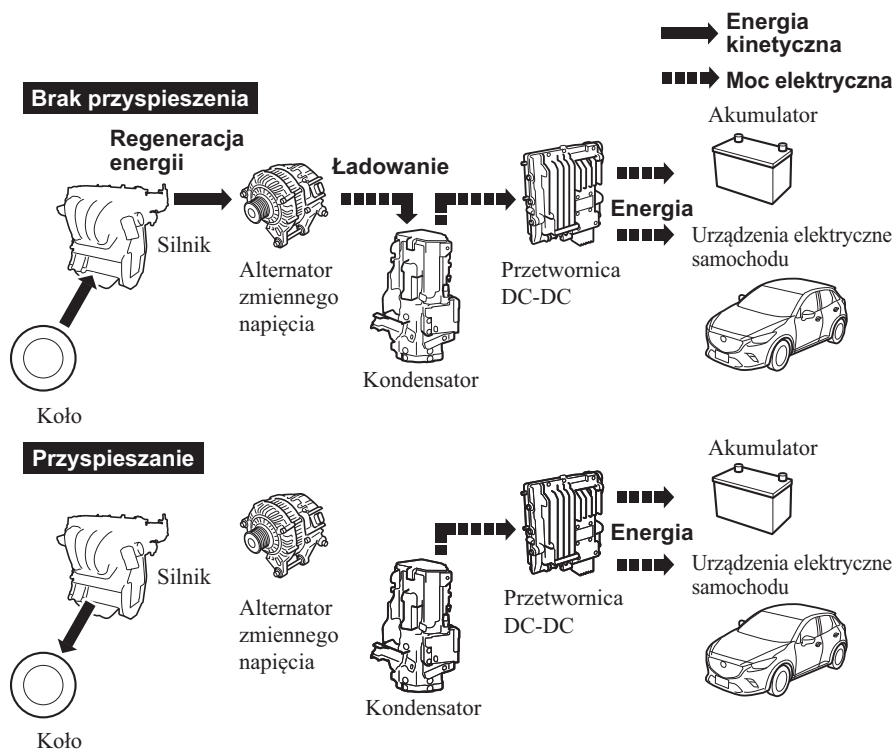

System i-ELOOP

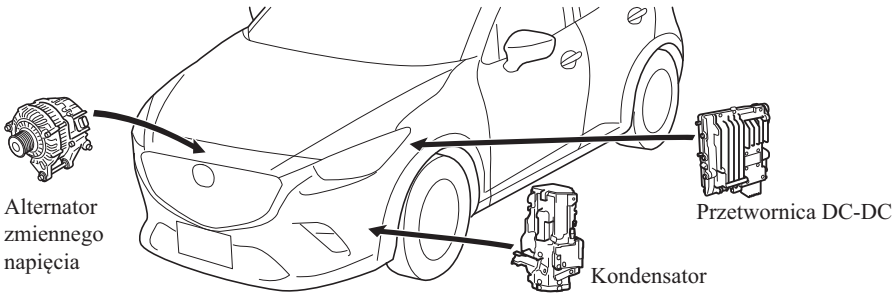

⚠ PRZESTROGA

Przez poniższe elementy przepływa prąd o wysokim natężeniu, nie należy ich więc dotykać.

- Alternator zmiennego napięcia
- Przetwornica DC-DC
- Kondensator

Wyświetlacz statusu kontrolnego

Stan generowania energii w ramach funkcji i-ELOOP wskazywany jest na wyświetlaczu systemu audio.

Wskazanie na wyświetlaczu	Status kontrolny
	<p>① Wyświetla poziom prądu generowanego przy hamowaniu rekuperacyjnym.</p> <p>② Wyświetla ilość prądu zmagazynowanego w ładowalnym akumulatorze.</p>
	<p>③ Wyświetla stan prądu zmagazynowanego w ładowalnym akumulatorze, który wykorzystywany jest do zasilania urządzeń elektrycznych (na wyświetlaczu podświetlany jest jednocześnie cały samochód).</p>



System monitorowania ciśnienia w oponach

System monitorowania ciśnienia w oponach (TPMS) kontroluje ciśnienie powietrza we wszystkich czterech oponach. Jeśli ciśnienie powietrza w którejkolwiek oponie jest zbyt niskie, system ostrzega kierowcę włączając w zestawie wskaźników lampkę ostrzegawczą systemu monitorowania ciśnienia w oponach i emitując sygnał dźwiękowy.

Dla prawidłowego działania systemu w poniższych okolicznościach należy wykonać jego aktywację.

- Wyregulowano ciśnienie w oponie.
- Dokonano zamiany opon miejscami.
- Wymieniono oponę lub koło.
- Lampka ostrzegawcza systemu monitorowania ciśnienia w oponach świeci się.

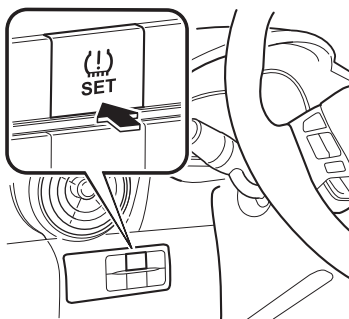

Filtr Cząstek Stałych

Filtr Cząstek Stałych silników Diesla gromadzi i usuwa większość cząstek stałych (PM) z gazów spalinowych silnika Diesla, dzięki czemu wyższa jest skuteczność przetwarzania spalin.

Gdy cząstki stałe (PM) zgromadzone w Filtrze Cząstek Stałych silnika Diesla są usuwane automatycznie, paliwo może być mieszane z olejem silnikowym, powodując wzrost poziomu oleju silnikowego. Jeśli poziom oleju silnikowego przekroczy oznaczenie „X” na wskaźniku, wymień olej silnikowy.

Klimatyzacja (Wersja automatyczna)

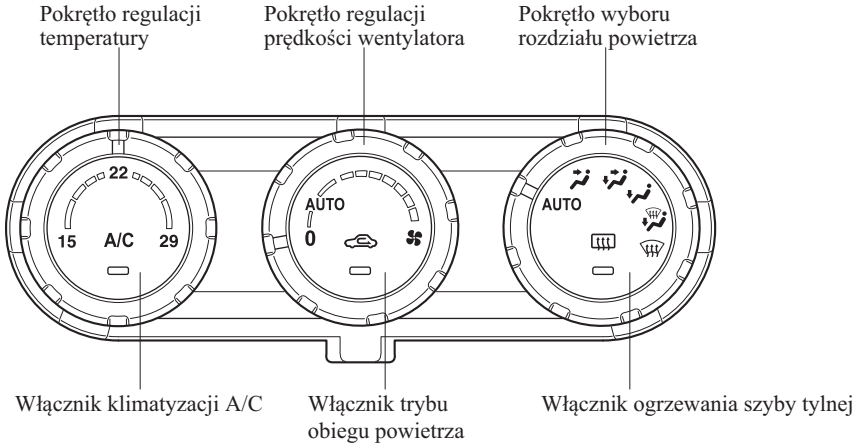

Obsługa klimatyzacji automatycznej

1. Ustaw pokrętko wyboru rozdziału powietrza w pozycji AUTO.
2. Ustaw włącznik trybu obiegu powietrza na dopływ powietrza z zewnątrz (dioda sygnalizacyjna nie świeci się).
3. Ustaw pokrętko regulacji prędkości wentylatora w pozycji AUTO.
4. Naciśnij włącznik A/C, aby wyłączyć klimatyzację (włącza się lampka sygnalizacyjna).
5. Ustaw pokrętko regulacji temperatury w żądanej pozycji.
6. Aby wyłączyć ten system, ustaw pokrętko regulacji prędkości wentylatora w pozycji 0.

Środki ostrożności obowiązujące przy wykonywaniu obsługi przez właściciela

Obsługa rutynowa

Codziennie lub przynajmniej raz w tygodniu zalecamy przeprowadzenie kontroli jak niżej:

- Poziom oleju silnikowego
- Poziom płynu chłodzącego silnik
- Poziom płynu hamulcowego i układu wspomagania sprzęgła
- Poziom płynu spryskiwaczy
- Stan akumulatora
- Ciśnienie w oponach

SKYACTIV-G 2.0

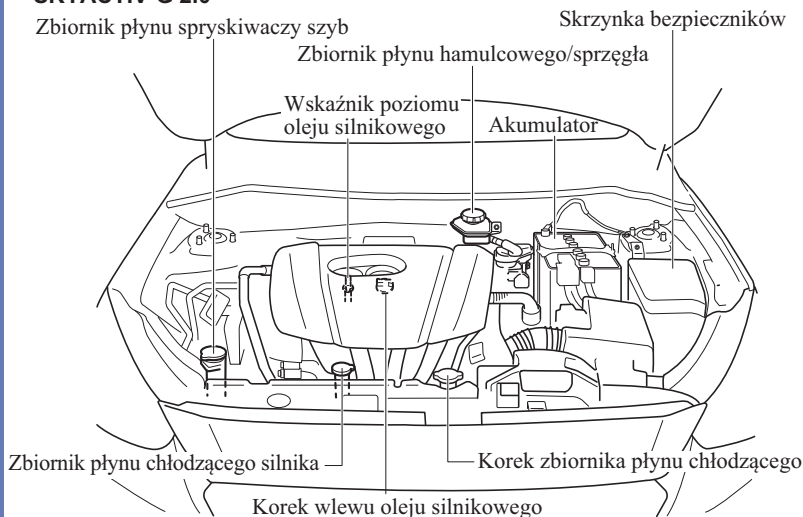

SKYACTIV-D 1.5

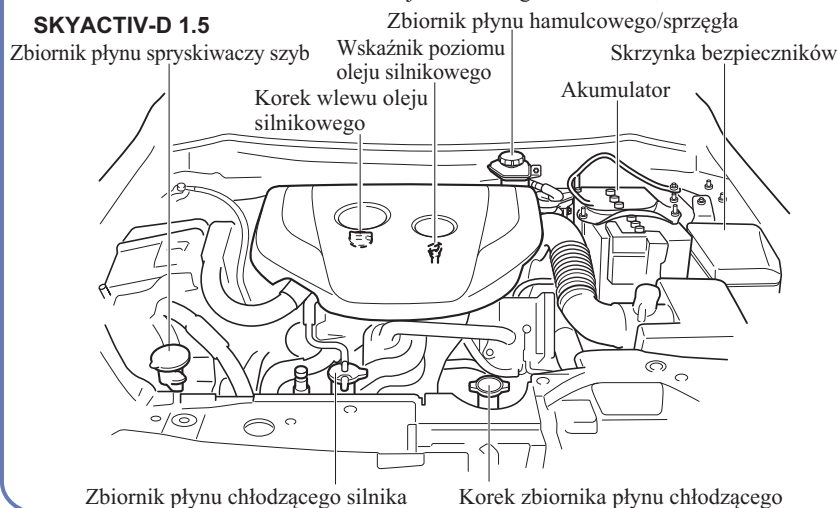

Sprawdzanie i uzupełnianie poziomu oleju silnikowego

Jeśli poziom oleju silnikowego przekroczy oznaczenie „X” na wskaźniku, wymień olej silnikowy.

Podczas sprawdzania poziomu oleju silnikowego wskaźnik wyciągaj prosto w górę, nie skręcając nim.

Ponadto podczas wkładania wskaźnika poziomu oleju staraj się nie skręcać nim i włóż go tak, aby oznaczenie „X” było skierowane w stronę przodu samochodu.

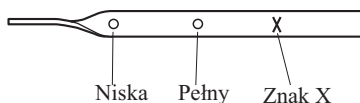



Po każdej wymianie oleju silnikowego jego parametry zapisane w jednostce sterującej silnikiem samochodu muszą zostać możliwie jak najszybciej skasowane. W przeciwnym razie może włączyć się lampka sygnalizacyjna obsługi okresowej lub lampka ostrzegawcza oleju silnikowego. Aby skasować parametry oleju silnikowego zapisane w jednostce sterującej silnikiem samochodu, zapoznaj się z procedurą ich kasowania lub skonsultuj się z wyspecjalizowanym serwisem. Zalecamy Autoryzowaną Stację Obsługi Mazdy.

UWAGA

Kasowanie zarejestrowanych wartości (kasowanie danych dotyczących oleju silnikowego) można wykonać przy użyciu następującej procedury:

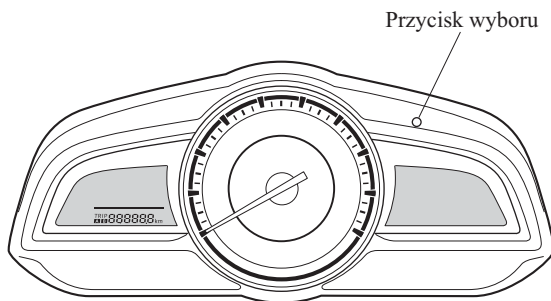
1. Wyłącz zapłon.
2. Włącz zapłon przy wciśniętym przycisku wyboru, a następnie naciśnij i przytrzymaj przycisk przez około 5 sekund, dopóki nie zacznie migać główna lampka ostrzegawcza .



3. Jeśli główna lampka ostrzegawcza  będzie migać przez kilka sekund, procedura kasowania została zakończona.



W razie awarii

- Przebita opona

Jeśli opona została przebita, zjedź powoli na miejsce o płaskiej nawierzchni, możliwie najdalej od ruchu drogowego, żeby zmienić koło.

W razie przebicia opony zastosuj awaryjny zestaw naprawczy, aby tymczasowo usprawnić oponę, lub zastosuj tymczasowe koło zapasowe.

- Przegrzanie silnika

1. Zjedź ostrożnie na pobocze i zatrzymaj się możliwie najdalej od ruchu drogowego.

2. Sprawdź, czy spod pokrywy komory silnika lub z komory silnika wydobywa się para albo płyn chłodzący.

Jeśli z komory silnika wydobywa się para:

Nie zbliżaj się do przodu samochodu. Wyłącz silnik.

Poczekaj, aż para zniknie, a następnie podnieś pokrywę silnika i uruchom silnik.

Jeżeli nie wydobywa się ani para, ani płyn chłodzący:

Podnieś pokrywę silnika i pozostaw silnik na wolnych obrotach, dopóki się nie wychłodzi.

- Zasady postępowania podczas holowania

Zalecamy, aby holowanie przeprowadzane było wyłącznie przez specjalistyczny serwis, zalecamy Autoryzowaną Stację Obsługi Mazdy lub profesjonalną firmę świadczącą usługi holownicze.

- Lampki i sygnały ostrzegawcze

Jeśli w zestawie wskaźników świeci się lub miga lampka ostrzegawcza i emitowany jest sygnał ostrzegawczy, sprawdź jak należy wówczas postępować: patrz informacje na temat lampek i sygnałów ostrzegawczych w niniejszej instrukcji. Jeśli rozwiązanie problemu jest niemożliwe, skontaktuj się z Autoryzowaną Stacją Obsługi Mazdy.

